

CZ

NÁVOD K SESTAVENÍ A UDRŽOVÁNÍ**BOX na podušky**

Upozornění:

Náš nábytek byl vyroben z přírodního borovicového dřeva, tudíž jsou na něm růstové letokruhy a suky, což nemůže být bráno za vady.

Sestavujte na rovném povrchu. Před sestavováním si důkladně prostudujte návod.

Potřebné nářadí: kladivo, šroubovák, klíč 13

Návod k udržování:

Náš nábytek je naimpregnován olejovo-voskovým impregnátem a následně pokryt akrylátovým lakem. Nejméně jednou v roce je zapotřebí natřít nábytek bezbarvým akrylátovým lakem před sezónou, pokud je nábytek nadměrně vystavován povětrnostním vlivům jako je déšť a slunce, bude nutná re-impregnace i během sezóny.

Před impregnační nábytek očistěte mýdlovou vodou a nechte uschnout. Poté natřete nábytek zvolenou impregnační. Následně by měl být nábytek očištěn přípravkem k tomu určeným (olej, vosk).

V zimním období by měl být nábytek chráněn před sněhem a vlhkem. Uchovávejte jej na suchém a uzavřeném místě.

Nadměrné vystavování slunci a vysušování nábytku, může mít za následek praskliny na dřevě.

SK

Návod k montáži a údržbe**BOX na podušky**

Náš nábytek bol vyrobeny z prírodného borovicového a z toho dôvodu sú na nom rastové letokruhy a suky, ktoré nie je možné považovať za vady.

Montujte na rovnom povrchu. Pred montážou si dôkladne preštudujte návod.

Potrebné náradie: kľúč číslo 13

Návod k údržbe:

Náš nábytek je pokrytý olejovo-voskovým impregnátom a následujúce pokryt akrylátovým lakom.

Minimálne raz do roka pred sezónou je potrebné natrieť nábytek akrylátovým lakom; v prípade, že je nábytek nadmerne vystavovaný poveternostným vplyvom ako je dážď a slnko, bude nutná ďalšia impregnácia i v priebehu sezóny. Pred impregnačiou nábytek doporučujeme očistiť mýdlovou vodou a nechat vyschnúť. Potom natrite nábytek zvolenou impregnačiou.

V zimnom období by mal byť nábytek chránený pred snehom a vlhkom. Uchovávajte ho na suchom a uzatvorenom mieste.

Zašpinený nábytek čistite prostriedkami určenými na lakovaný nábytek.

Nadmerné vystavovanie slnečnému svetlu a vysušovanie nábytku môže spôsobiť praskliny v dreve.

Výrobek je shodný s normami:

EN 581-1

EN 581-3

výrobok je shodný s:

EN 581-1

EN 581-3

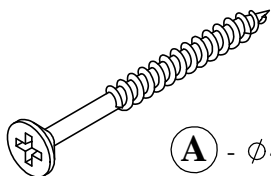

A - Ø4 x 45 - 12

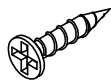

B - Ø3,5 x 16 - 9



C - Ø3 x 13 - 2

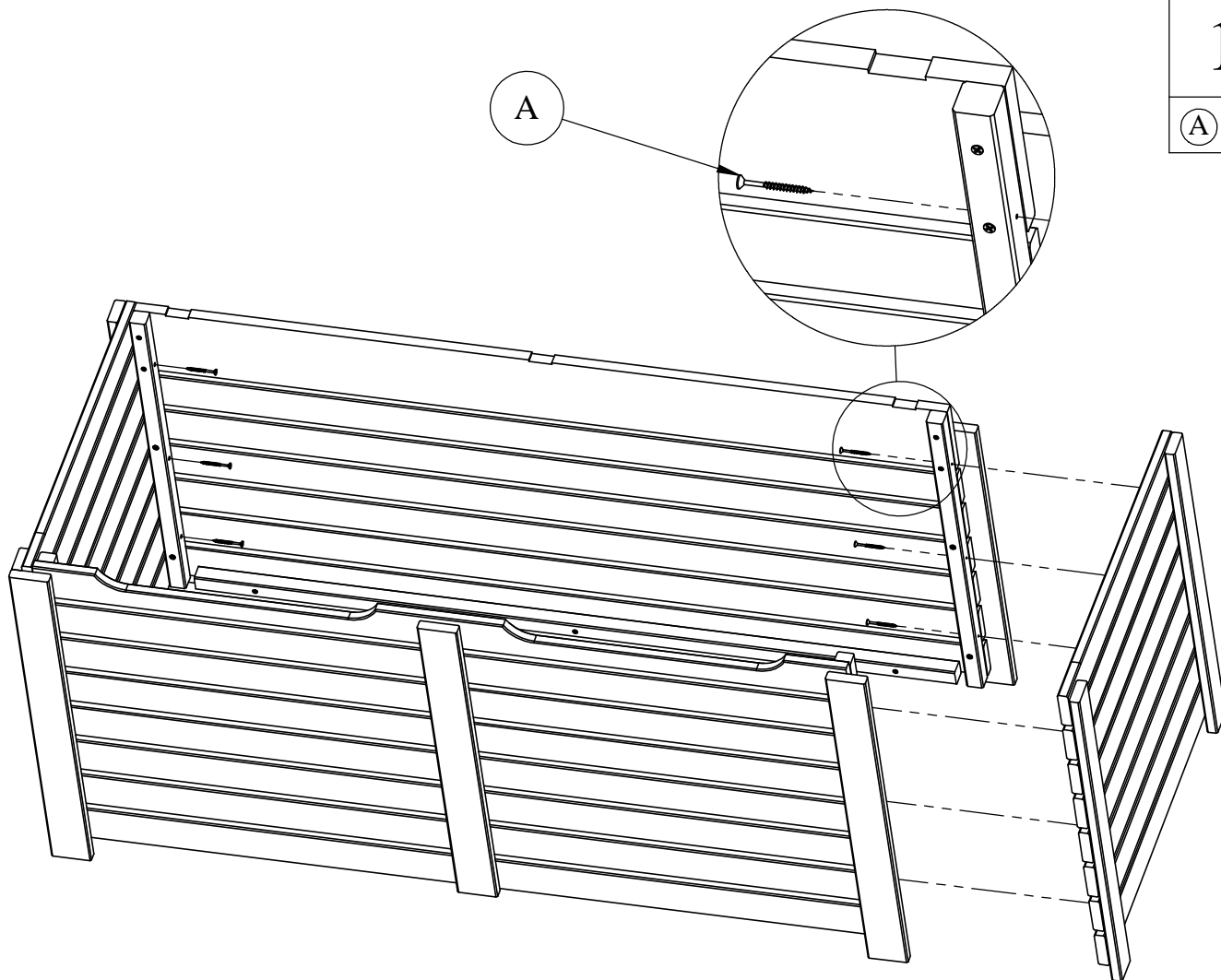

1

A x 8

2

B x 9

C x 2

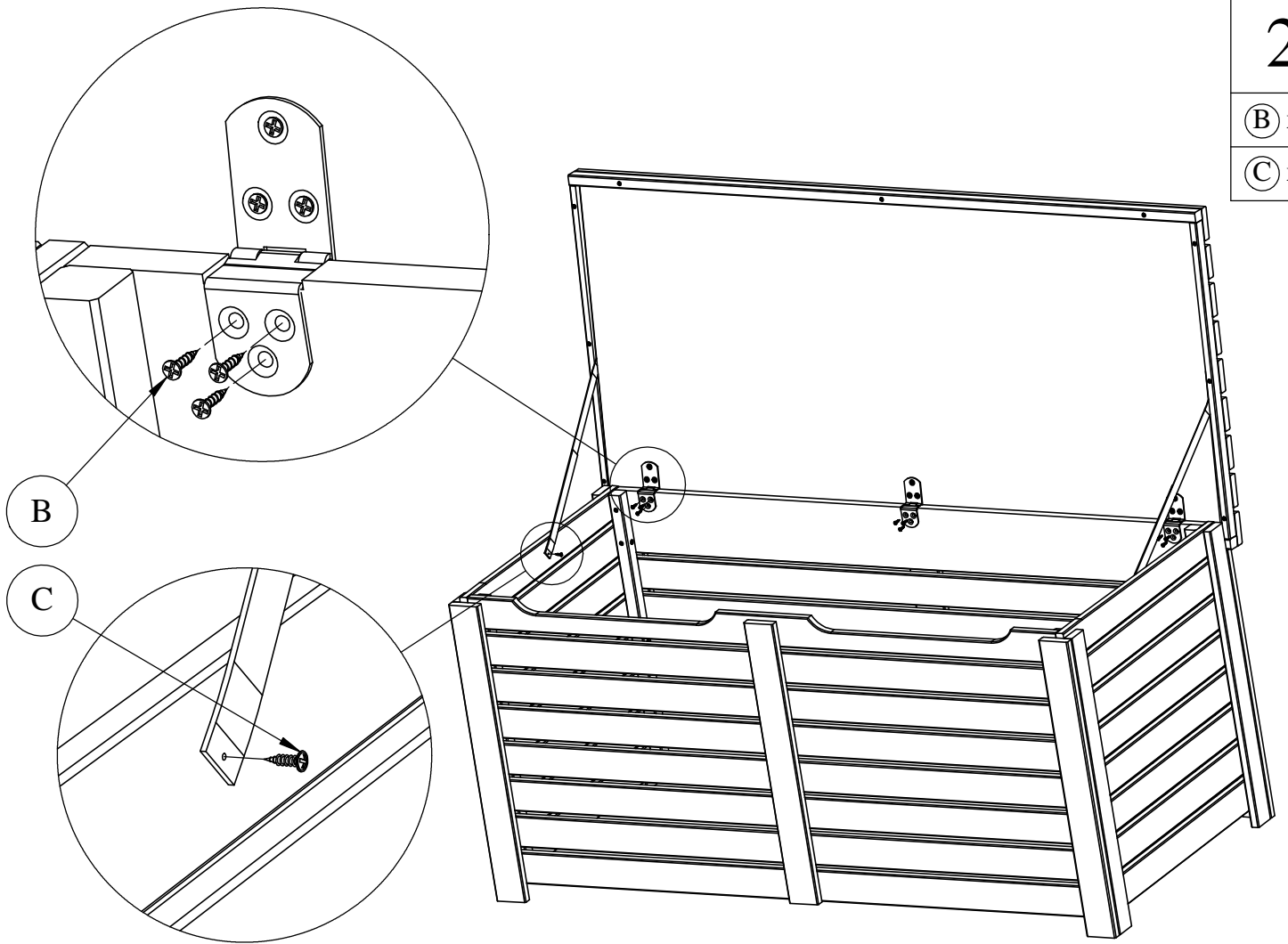

3

